

**TOILET PAPER HOLDER**

**Tools Required:** 1/4" carbide drill bit, electric drill, Phillips screwdriver, set screw driver, and level  
**INSTALLATION INSTRUCTIONS:**

1. Locate the unit on the wall where desired and lightly mark the top center of the base plate **A** on the wall, **Fig. 1**. Check that the unit is level. Draw a 1-3/16" vertical line from the mark **A** and place a second mark **B**. Draw a horizontal line approximately 8" long (4" to the left of mark **B** and 4" to the right of mark **B**). From mark **B**, measure 3-1/2" to the right along the horizontal line and draw a 1-3/4" vertical line. From mark **B**, measure 3-1/2" to the left along the horizontal line and draw a 1-3/4" vertical line.
2. Position the center hole of each mounting bracket over the intersections of the lines which are 7" apart. Be certain that the vertical lines are in the center of each oblong hole, **Fig. 1**. Mark the screw locations in the centers of the oblong holes, **Fig. 2**. Be certain that the brackets are at the same level. On ceramic tile, try to locate the mounting hole locations on a grout line. However, the center-to-center measurement of the mounting brackets must be maintained at 7". If mounting into ceramic tile, place masking tape on the mounting area before marking the location to prevent the drill bit from sliding across the tile. To drill through ceramic tile, obtain a 1/4" diameter carbide drill bit. Drill four 1/4" diameter holes where indicated.
3. Push in the plastic anchors until flush with the wall, and screw the steel mounting brackets to the wall, **Fig. 2**.
4. Unscrew the set screws at the base of the base plate if necessary to fit the unit over the wall mounting brackets. Slip the unit over the mounting brackets with the set screws at the bottom, **Fig. 3**. The base plate must hook over the mounting brackets. Push flush with the wall and tighten the set screws.

**PORTA PAPEL HIGIENICO**

**Herramientas Necesarias:** broca de carburo de 0,6 cm (1/4"), taladro eléctrico, desarmador Phillips, desarmador de joyero, y nivel  
**INSTRUCCIONES DE INSTALACION:**

1. Sitúe la unidad en la pared en la posición deseada y marque ligeramente el centro superior de la placa de base (**A**) en la pared, **Fig. 1**. Asegúrese que la unidad esté nivelada. Trace una línea vertical de 3 cm (1-3/16") desde la marca (**A**) y haga una segunda marca (**B**). Trace una línea horizontal de aproximadamente 20,3 cm (8") de largo (10,2 cm (4") hacia la izquierda de la marca **B** y 10,2 cm (4") hacia la derecha de la marca **B**). Desde la marca (**B**), mida 8,9 cm (3-1/2") hacia la derecha a lo largo de la línea horizontal y trace una línea vertical de 4,4 cm (1-3/4"). Desde la marca (**B**), mida 8,9 cm (3-1/2") hacia la izquierda a lo largo de la línea horizontal y trace una línea vertical de 4,4 cm (1-3/4").
2. Coloque el agujero del centro de cada placa de montaje sobre las intersecciones de las líneas, que están a 17,8 cm (7") aparte. Asegúrese que las líneas verticales estén en el centro de cada agujero rectangular, **Fig. 1**. Marque el lugar de los tornillos en los centros de los agujeros rectangulares, **Fig. 2**. Asegúrese que las placas estén al mismo nivel. En azulejos de cerámica, trate de situar los agujeros de montaje en la línea donde está la macilla. Sin embargo, la medida de centro a centro de las placas de montaje se debe mantener en 17,8 cm (7"). Si instala sobre azulejo de cerámica, coloque cinta adhesiva en el área de montaje antes de marcar la localización para evitar que la barrena se deslice por todo el azulejo. Para taladrar através de azulejo, obtenga una barrena de carburo para taladros de 0,6 cm (1/4") de diámetro. Taladre cuatro agujeros de 0,6 cm (1/4") de diámetro en los lugares indicados.
3. Introduzca los taquetes de plástico hasta que estén a ras con la pared y atornille las placas de montaje a la pared, **Fig. 2**.
4. Si es necesario, afloje los tornillos de fijación en la base de la placa para que se ajusten sobre las placas de montaje. Deslice la unidad sobre las placas de montaje con los tornillos de fijación por debajo, **Fig. 3**. La placa de base debe enganchar sobre las placas de montaje. Introduzca hasta que estén a ras con la pared y apriete los tornillos.

**PORTE-ROULEAU**

**Outils requis:** foret au carbure 0,6 cm dia., perceuse électrique, tournevis Phillips, outils pour vis sans tête, et niveau  
**INSTRUCTIONS POUR L'INSTALLATION:**

1. Placez l'article contre le mur à l'endroit voulu et faites une petite marque sur le mur en haut de la plaque de base **A** au centre, **Fig. 1**. Assurez-vous que l'article est de niveau. Tracez une ligne verticale de 3 cm à partir de la marque **A** et faites la marque **B**. Tracez une ligne horizontale de 20,3 cm de longueur environ (10,2 cm à gauche de la marque **B** et 10,2 cm à droite de la marque **B**). À 8,9 cm à droite de la marque **B** sur la ligne horizontale, tracez une ligne verticale de 4,4 cm. À 8,9 cm à gauche de la marque **B** sur la ligne horizontale, tracez une ligne verticale de 4,4 cm.
2. Positionnez chaque fixation de manière à faire correspondre le trou au centre de celui-ci avec le point d'intersection des lignes espacées de 17,8 cm. Assurez-vous que les lignes verticales correspondent avec le centre de chaque trou oblong, **Fig. 1**. Marquez la position des vis dans le centre des trous oblongs, **Fig. 2**. Assurez-vous que les fixations sont à la même hauteur. S'il y a des carreaux de céramique, essayez de faire correspondre les trous avec un joint de coulis. L'espacement entre axes des fixations doit toutefois demeurer à 17,8 cm. Si vous montez l'article contre des carreaux de céramique, appliquez du ruban cache au point de fixation avant de faire la marque pour empêcher le foret de glisser sur le carreau au moment du perçage. Pour percer dans un carreau de céramique, utilisez un foret au carbure de 0,6 cm de diamètre. Percez quatre trous de 0,6 cm de diamètre aux endroits indiqués.
3. Enfoncez les chevilles en plastique jusqu'à ce qu'ils se trouvent à égalité de la surface du mur et vissez les fixations au mur, **Fig. 2**.
4. Desserrez les vis de support au bas de la plaque de base si celle-ci doit recouvrir les fixations. Faites glisser l'article sur les fixations de manière que les vis de support se trouvent du côté inférieur, **Fig. 3**. La plaque de base doit s'accrocher sur les fixations. Poussez sur l'article jusqu'à ce qu'il soit bien appuyé contre le mur, puis serrez les vis de support.

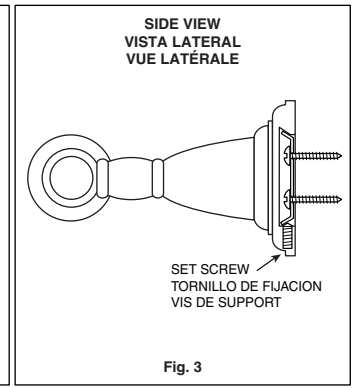
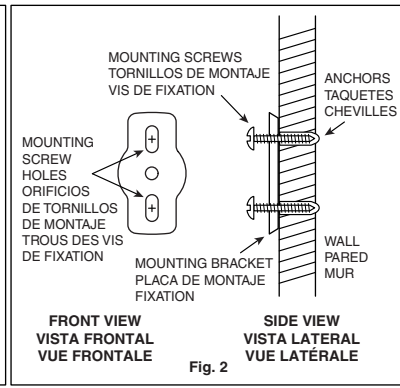
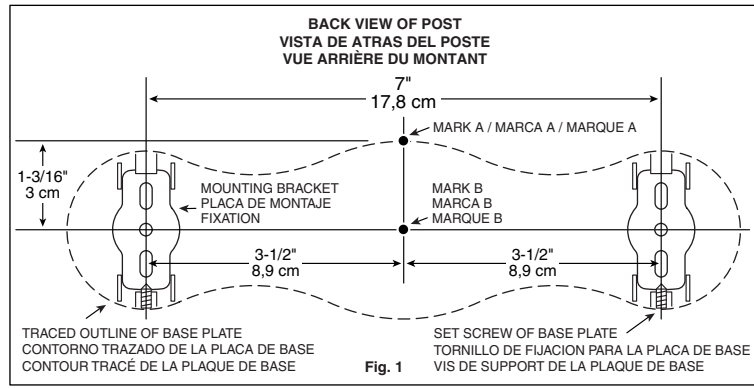
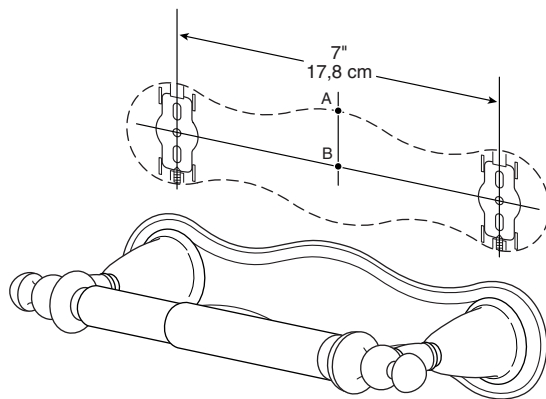

**Care Instructions:** Care should be given to the cleaning of this product. Although its finish is extremely durable, it can be damaged by harsh abrasives or polish. To clean, simply wipe gently with a damp cloth and blot dry with a soft towel.

**Instrucciones Sobre el Cuidado:** Se debe tener cuidado con la limpieza de este producto. Aunque su acabado es extremadamente resistente, puede ser dañado por abrasivos o pulimentos ásperos. Para limpiarla, simplemente frote con un paño húmedo y séquela con una toalla suave.

**Consignes d'Entretien:** Il faut faire attention à la façon dont ce produit est nettoyé. Bien que la couche de finition soit extrêmement résistante, elle peut être endommagée avec des abrasifs ou des produits nettoyants trop puissants. Pour nettoyer, essuyer sans frotter avec un tissu humide et sécher avec une serviette douce.

<p><b>Bath Unlimited, Inc.</b> <b>Lifetime Bath Accessories and Finish Limited Warranty</b></p> <p>All parts and finishes of the Bath Unlimited bath accessories are warranted to the original consumer purchaser to be free from defects in material and workmanship for as long as the original consumer purchaser owns her/his home.</p> <p>Bath Unlimited will replace, FREE OF CHARGE, during the warranty period, any part or finish which proves defective in material and/or workmanship under normal installation, use, and service. Replacement parts may be obtained by calling 973-598-4300 or by writing to:</p> <p>Bath Unlimited, Inc. 1578 Sussex Turnpike Randolph, NJ 07869</p> <p><b>This warranty is extensive in that it covers replacement of all defective parts and even finish, but these are the only two things that are covered. LABOR CHARGES AND/OR DAMAGE INCURRED IN INSTALLATION, REPAIR, OR REPLACEMENT AS WELL AS ANY OTHER KIND OF LOSS OR DAMAGE ARE EXCLUDED.</b> Proof of purchase (original sales receipt) from the original consumer purchaser must be made available to Bath Unlimited for all warranty claims. <b>THIS IS THE EXCLUSIVE WARRANTY BY BATH UNLIMITED, WHICH DOES NOT MAKE ANY OTHER WARRANTY OF ANY KIND, INCLUDING THE IMPLIED WARRANTY OF MERCHANTABILITY.</b></p> <p>This warranty excludes all industrial, commercial, and business usage, whose purchasers are hereby extended a five year limited warranty from the date of purchase, with all other terms of this warranty applying except for the duration of the warranty. This warranty is applicable only to Bath Unlimited bath accessories made after September 1, 2000.</p> <p>Some states do not allow the exclusion or limitation of incidental or consequential damages, so the above limitation or exclusion may not apply to you. Any damage to this bath accessory as a result of misuse, abuse, or neglect, or any use of other than genuine Bath Unlimited replacement parts <b>WILL VOID THE WARRANTY.</b></p> <p>This warranty gives you specific legal rights, and you may also have other rights which vary from state to state. It applies only for Bath Unlimited bath accessories installed in the United States of America, Canada, and Mexico.</p>	<p><b>Bath Unlimited, Inc.</b> <b>Garantía Limitada Vitalicia de los Accesorios para Baño y Su Acabado</b></p> <p>Todas las piezas y acabados de los accesorios para baño Bath Unlimited se garantizan, para el consumidor original, contra los defectos de material y manufactura que se presenten durante el tiempo que el consumidor original sea propietario de la casa.</p> <p>Bath Unlimited reemplazará, SIN NINGUN CARGO, durante el período de la garantía, cualquier pieza o acabado que muestre, bajo una instalación, uso y servicio normales, estar defectuoso en lo que a materiales y/o manufactura se refiere. Las piezas de reemplazo se pueden obtener llamando al 973-598-4300 o escribiendo a:</p> <p>Bath Unlimited, Inc. 1578 Sussex Turnpike Randolph, NJ 07869</p> <p><b>Esta garantía es extensiva ya que cubre el reemplazo de todas las piezas defectuosas e incluso el acabado, pero éstas son las únicas dos cosas que se cubren. LOS CARGOS POR MANO DE OBRA Y/O LOS DAÑOS OCURRIDOS DURANTE LA INSTALACION, REPARACION O REEMPLAZO, ASI COMO CUALQUIER OTRA CLASE DE PERDIDAS O DAÑOS, QUEDAN EXCLUIDOS.</b> En todas las reclamaciones de garantía enviadas a Bath Unlimited, se deberá proporcionar una prueba de compra (recibo de venta original) del consumidor original. <b>ESTA ES LA UNICA GARANTIA OTORGADA POR BATH UNLIMITED, QUIEN NO OTORGA NINGUNA OTRA DE NINGUNA CLASE, LO QUE INCLUYE LA GARANTIA IMPLICADA DE COMERCIALIZACION.</b></p> <p>Esta garantía excluye cualquier uso industrial, comercial y de negocio y a los consumidores para <b>estos usos se les extiende por la presente una garantía limitada de cinco años a partir de la fecha de compra</b>, junto con todos los otros términos de esta garantía que tengan validez, a excepción de la duración de la garantía. Esta garantía tiene validez únicamente para los accesorios para baño Bath Unlimited que se hayan fabricado después del 1 de septiembre de 2000.</p> <p>Algunos estados no permiten la exclusión o limitación de los daños incidentales o de consecuencia, de manera que la limitación o exclusión anterior podría no ser aplicable en su caso. Cualquier daño que sufra este accesorio de baño como resultado del uso erróneo, abuso o descuido, o del uso de cualquier pieza de reemplazo que no sea una pieza Bath Unlimited genuina, <b>ANULARA ESTA GARANTIA.</b></p> <p>Esta garantía le concede derechos legales específicos, pero usted podría contar con otros, los que variarían dependiendo del estado. La garantía tiene validez únicamente para los accesorios para baño Bath Unlimited que se instalen en los Estados Unidos de América, Canadá y México.</p>	<p><b>Bath Unlimited, Inc.</b> <b>Garantie à Vie pour les Accessoires de Salles de Bains Garantie Limitée pour la Couche de Finition</b></p> <p>Toutes les pièces et finitions des accessoires de salles de bains Bath Unlimited sont garanties au particulier/acheteur initial contre les défauts de matériel et les vices de fabrication pendant toute la durée où le particulier/acheteur initial conserve sa maison.</p> <p>Bath Unlimited remplacera, GRATUITEMENT, pendant la durée de la garantie, toute pièce et finition s'avérant défectueuse en ce qui concerne le matériel et/ou les vices de fabrication dans les conditions normales d'installation, d'utilisation et d'entretien. Les pièces de remplacement peuvent être obtenues en téléphonant au 973-598-4300 ou en écrivant à:</p> <p>Bath Unlimited, Inc. 1578 Sussex Turnpike Randolph, NJ 07869</p> <p><b>Cette garantie est complète, car elle couvre le remplacement de toutes les pièces défectueuses, ainsi que les finitions, mais elle ne couvre que ces deux éléments. LES FRAIS DE MAIN-D'OEUVRE ET/OU LES DOMMAGES SURVENUS DURANT L'INSTALLATION, LA REPARATION OU LE REMPLACEMENT, AINSI QUE TOUTE AUTRE PERTE OU TOUT AUTRE DOMMAGE, SONT EXCLUS.</b> La preuve de l'achat (facture originale) du particulier/acheteur initial doit être soumise à Bath Unlimited pour toute réclamation engageant la garantie. <b>CECI REPRESENTE LA GARANTIE EXCLUSIVE PAR BATH UNLIMITED, QUI N'OFFRE AUCUNE AUTRE GARANTIE D'AUCUNE AUTRE SORTE, Y COMPRIS LA GARANTIE TACITE DE COMMERCIALIZATION.</b></p> <p>Cette garantie exclut toute utilisation industrielle et commerciale qui, dans le cas de telles utilisations, donne droit aux acheteurs, par le présent document, à une garantie limitée de cinq ans à partir de la date de l'achat, toutes les autres conditions de la présente garantie s'appliquant, à l'exception de la durée de la garantie. Cette garantie n'est valable que pour les accessoires de salles de bains Bath Unlimited fabriqués après le 1er septembre 2000.</p> <p>Certains états ne permettent ni l'exclusion ni la limitation des dommages accessoires ou indirects et dans ce cas, les exclusions ou limitations ne s'appliquent pas. Tout dommage survenu à tout accessoire de salles de bains suite à un mauvais usage, abus ou négligence, ou à toute utilisation de pièces autres que les pièces de remplacement Bath Unlimited garanties d'origine, <b>ANNULERA LA GARANTIE.</b></p> <p>Cette garantie vous donne un certain nombre de droits juridiques spécifiques mais vous disposez peut-être de droits supplémentaires qui peuvent varier d'un état à l'autre. Cette garantie n'est valable que pour les seuls accessoires de salles de bains Bath Unlimited installés aux Etats-Unis d'Amérique, au Canada et au Mexique.</p>
--	--	---